

INTERFACCIA UNITÀ TRATTAMENTO ARIA

AHU-KIT-SP2

Il controller AHU per le unità di trattamento dell'aria funge da interfaccia tra le unità esterne commerciali di MHI e l'unità di trattamento d'aria.

- Interfaccia compatta per unità esterne RAC e PAC.
- Controllo della capacità tramite segnale 0-10V / 4-20 mA.
- 3 segnali digitali di Input, e 4 di Output.
- Connessione Modbus (RS485).
- Controllo a cascata fino a 16 unità.
- Controllo della temperatura di ripresa.



COMPONENTI PRINCIPALI

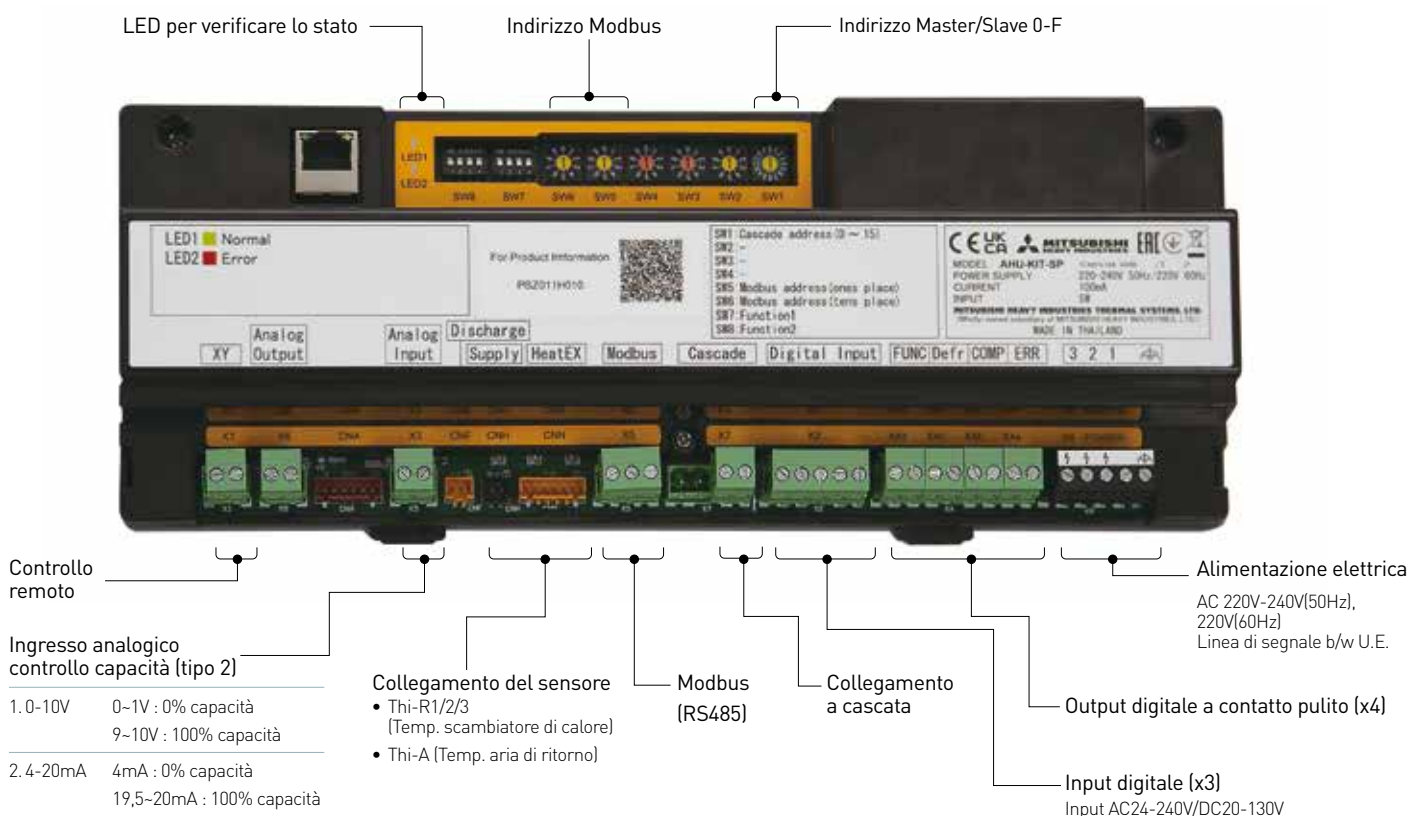

FUNZIONI PRINCIPALI

Modello	AHU-KIT-SP2	
Dimensioni (LxPxH)	290x57x109,5 mm	
Input esterno	Controllo capacità	○ 0-10V DC, 4-20mA(0-100%)
	Raffr. / Risc.	○
	Operatività On/Off	○
	Stop di emergenza	○
Output esterno	Comp On/Off	○
	Attivo/Stop	○
	Defrost On/Off	○
	Modalità Raffr./Risc.	○
	Errore	○
Modbus (RS-485)	○	
Controllo a cascata	○ Max 16	
Standard di sicurezza	EN60335-1	

COMPATIBILITÀ

Capacità	R32
Piccola	SRC 40 ZSX-W1/SRC 50/60 ZSX-W3
	FDC 71 VNX-W
Media	FDC 100/125/140 VNX-W
	FDC 100/125/140 VSX-W
	FDC 100/125/140 VNA-W
Larga	FDC100/125/140 VSA-W
	FDC 200/250/280 VSA-W

INTERFACCIA UNITÀ TRATTAMENTO ARIA

ESEMPI DI SISTEMA

AHU GENERALE

1. Controllo di capacità 0-10V/4-20mA
2. Vari I/O per un migliore controllo
3. Comando opzionale

Compatibile con controller AHU standard di mercato.

Ampia flessibilità.

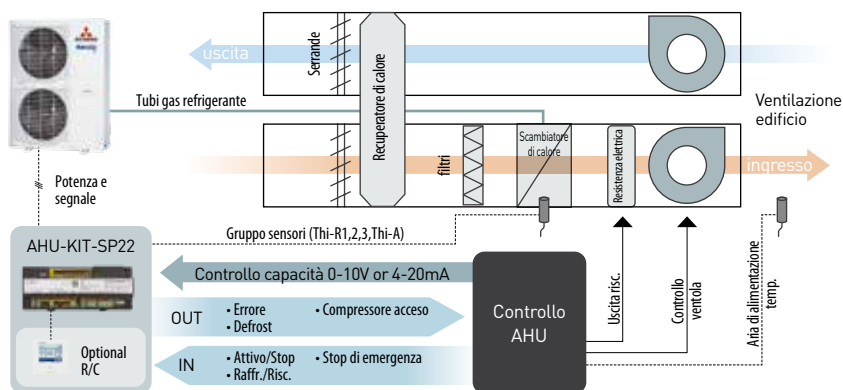

MODBUS AHU

1. Connessione Modbus
2. Stesso controllo dell'esterno I/O
3. Comando opzionale

Connettività BMS senza alcun dispositivo aggiuntivo.

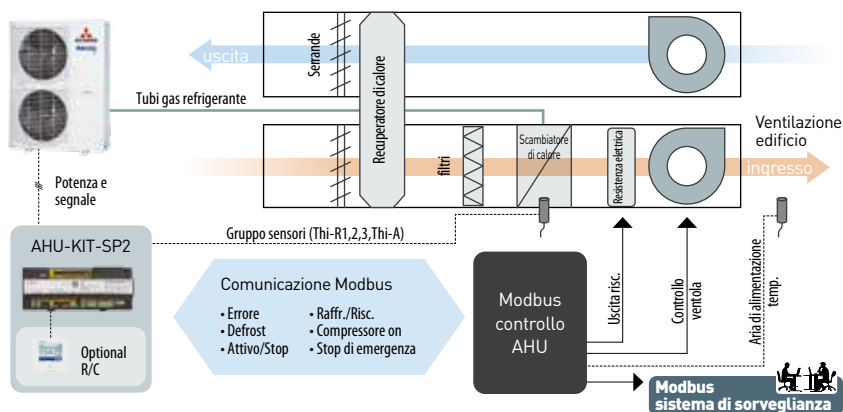

AHU SEMPLICE

1. Collegamento del telecomando
2. Ingresso/uscita esterno adeguato

Semplice gestione autonoma dell'AHU tramite il controllo della temperatura impostato da RC.

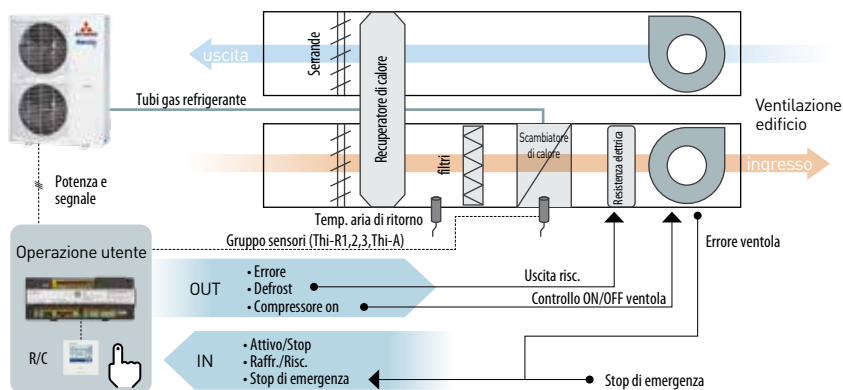

AHU GRANDE CAPACITÀ

Il controllo a cascata offre un'ampia gamma di capacità UTA con un ingombro ridotto.

Le unità esterne multiple aumentano l'affidabilità e l'efficienza del sistema.

